

A向

有P1标识一面

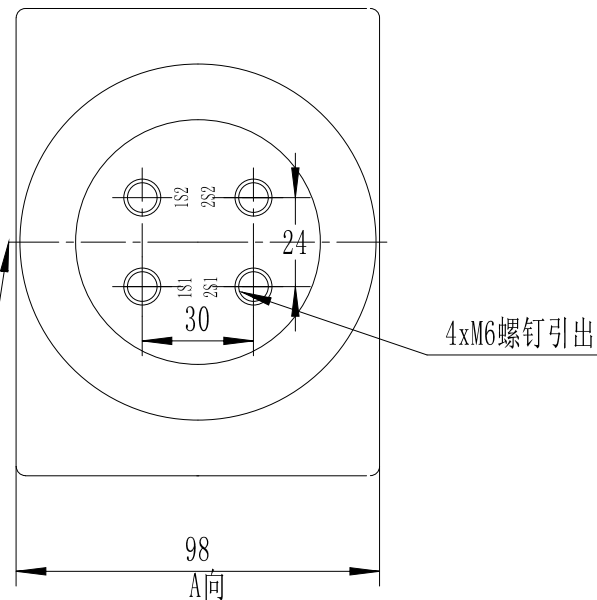

4xM6螺钉引出

技术参数

产品型号	额定输入	额定输出	1S1/1S2计量		2S1/2S2保护		耐压等级
			精度等级	产品容量	精度等级	产品容量	
LMZ02T-10G	50A	5A	0.5S级	2.5VA	10P10	2.5VA	42kV
	100A		0.5S级	5VA	10P10	2.5VA	
	200A		0.5S级	5VA	10P10	5VA	
	300A		0.2S级	5VA	10P10	5VA	
	315A		0.2S级	5VA	10P10	5VA	
	400A		0.2S级	5VA	10P10	5VA	
	500A		0.2S级	5VA	10P10	5VA	
	630A		0.2S级	5VA	10P10	5VA	
	800A		0.2S级	5VA	10P10	5VA	

						保定市恒光电气机械有限公司		
						10KV高压电流互感器		
标记	处数	分区	更改文件号	签名	年、月、日			
设计			标准化			阶段标记	重量	比例
审核								
工艺			批准			共	张	第
						LMZ02T-10G系列		